



square

Pražská dlažba je fenomén. Pravoúhlá síť ale ne zcela. Je vyskládána z tisíců oblých kostek a stala se výtvarným východiskem pro řadu městského mobiliáře Square. Rovné linie se zaoblením jako na kočících hlavách jsou jednotlícím motivem všech prvků.

Originálně ale z naprosto běžných ocelových polotovarů tvarovaná lavička, tvarově pevná ale bez jediné ostré hrany. Odpadkový koš, po jehož těle měkce klouže světlo z jakéhokoli úhlu pohledu. Není to však žádný valoun, má stabilitu dlažební kostky.

Stojany na kolo připomínající zaoblené rámy oken. Navržené ve třech různých proporcích a tak se dají skládat v hravější celky.

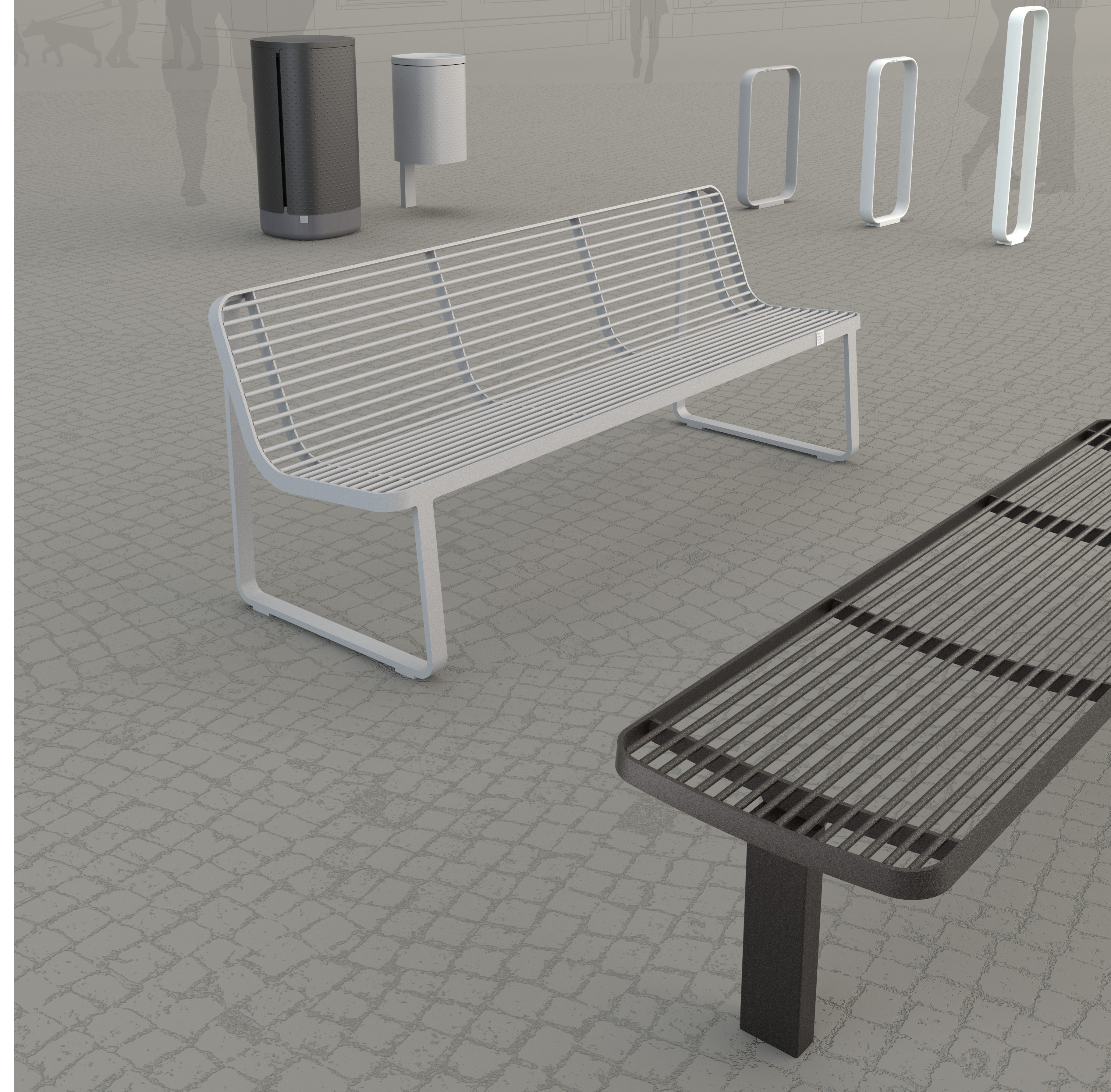

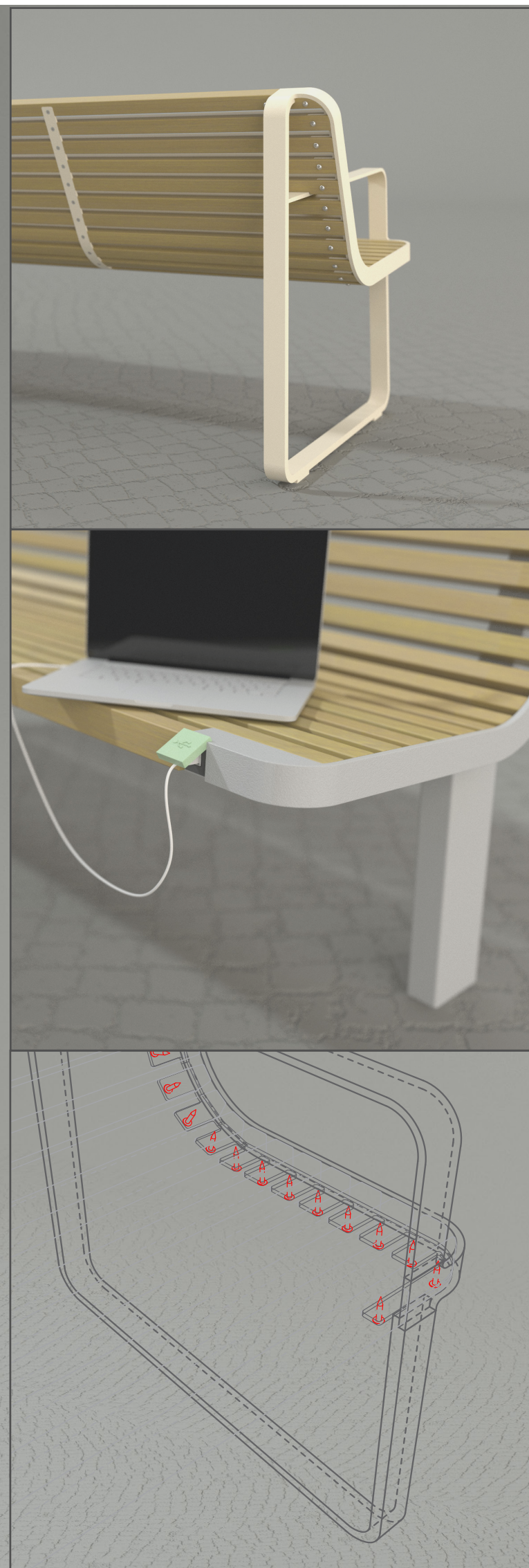

• jednoduchá avšak originální nosná struktura slouží hravému a elegantnímu výrazu. Není ani historizující ani agresivně moderní. Snaží se vhodně doplňovat pražské prostředí.

• varianta se dvěma nohama umožňuje integrovat vyspělé technologie – jako například USB nabíjení.

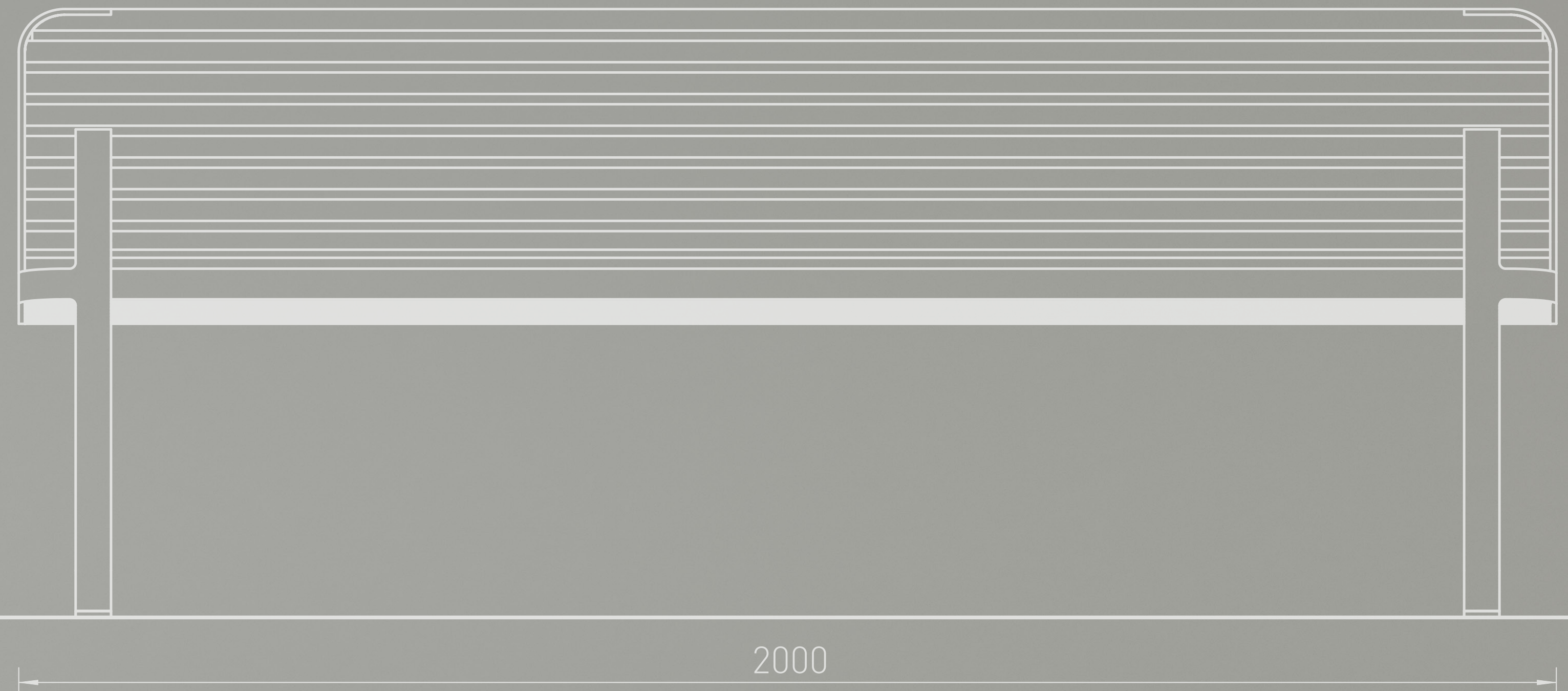
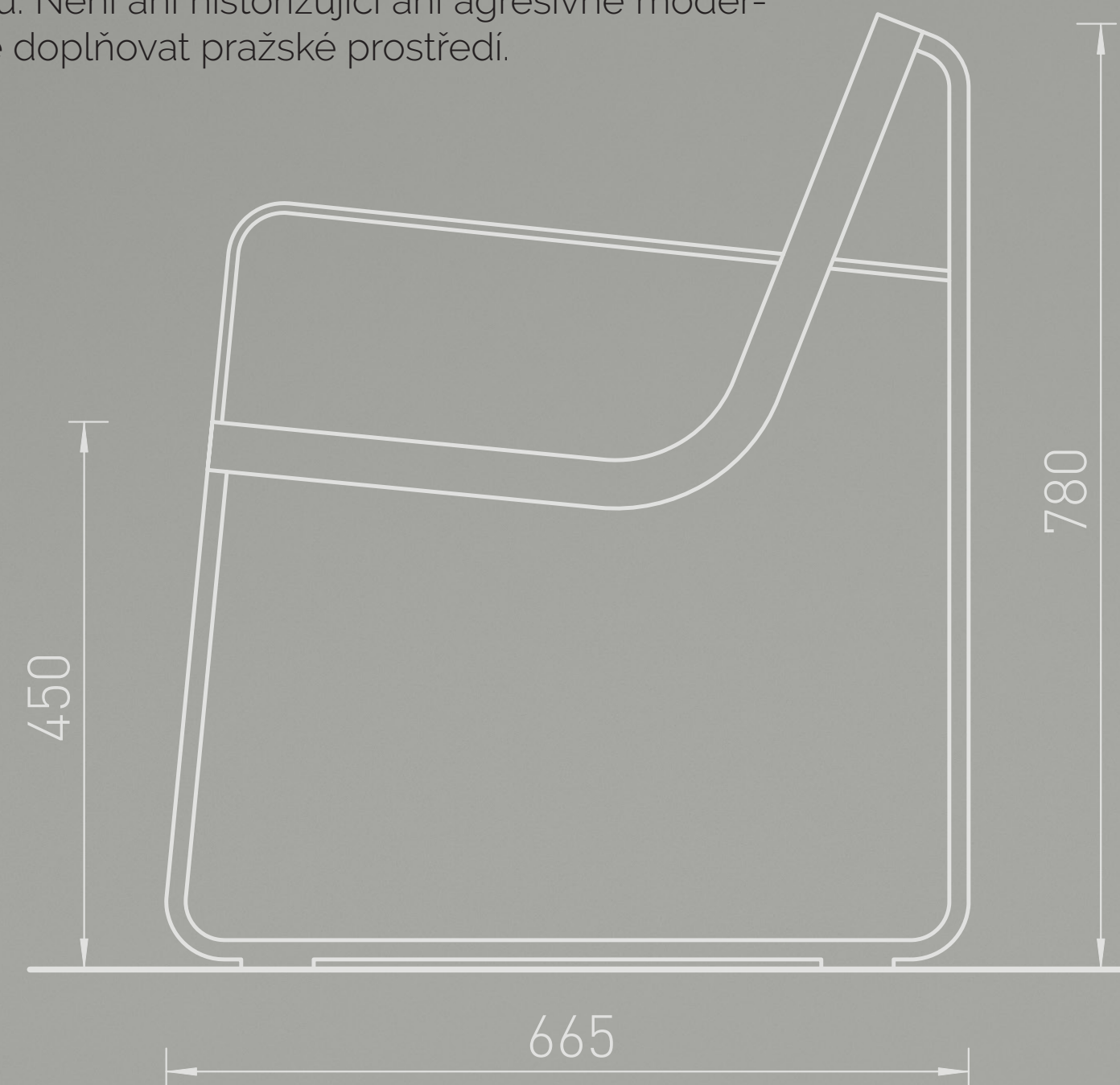

• lavička s opěradlem, bez opěradla, s područkami, bez područek, na zídku. S dřevěnými lamelami nebo s ocelovým roštem. Dvě nohy, čtyři nohy, proměnná barevnost. Město je rozmanité, proto je vhodné mít prvky, které se dané lokalitě nejlépe přizpůsobí.

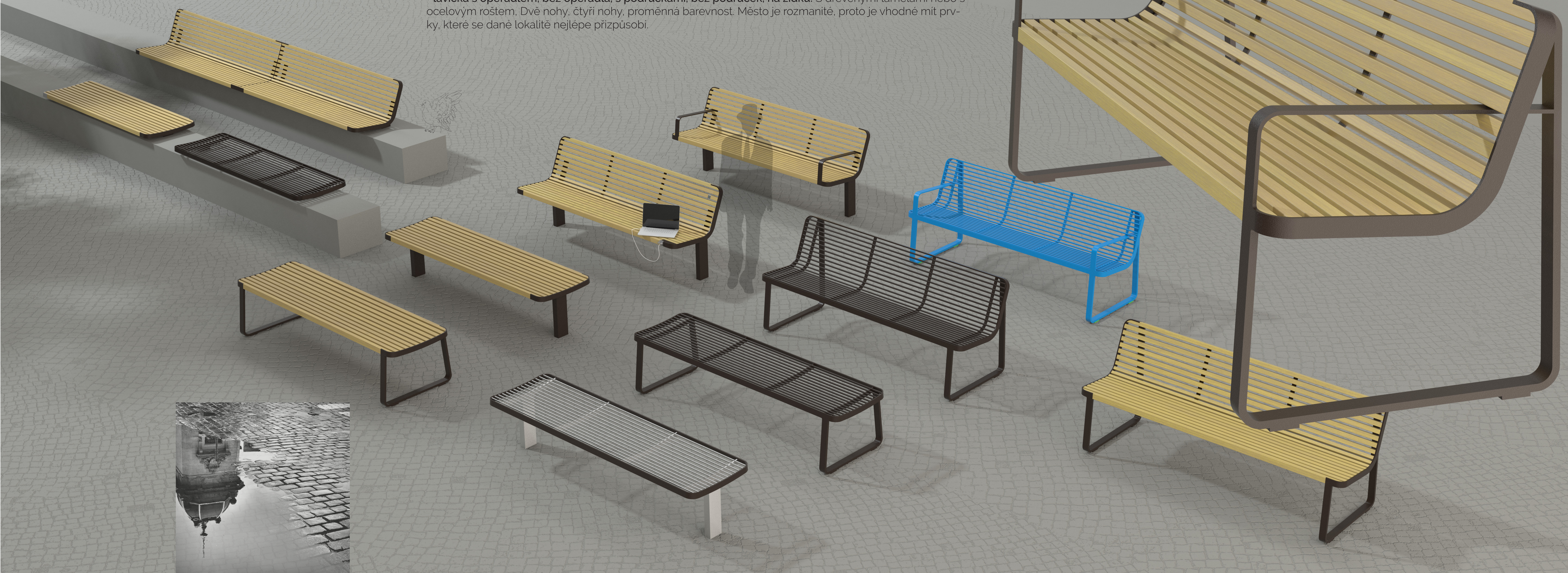

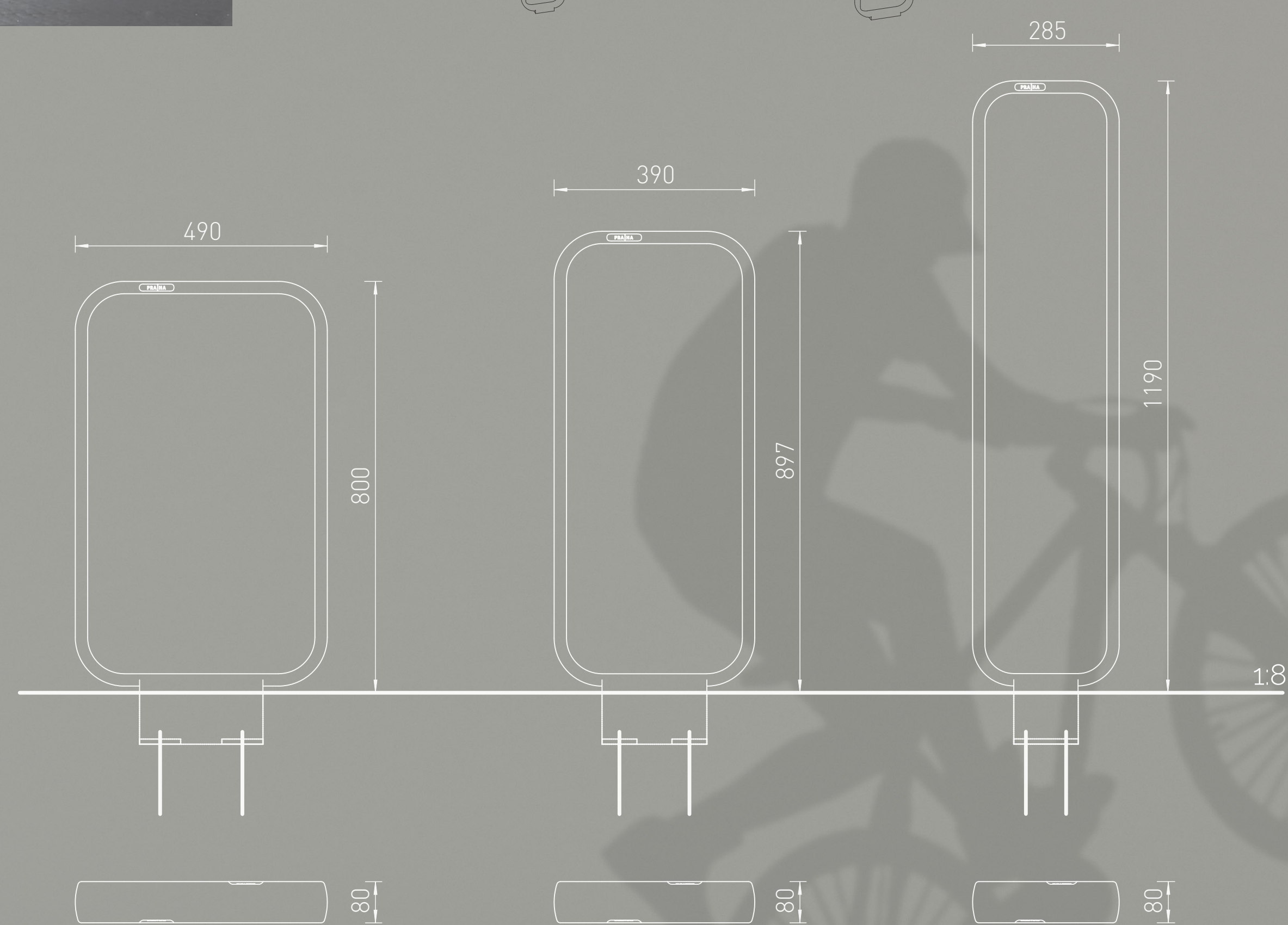
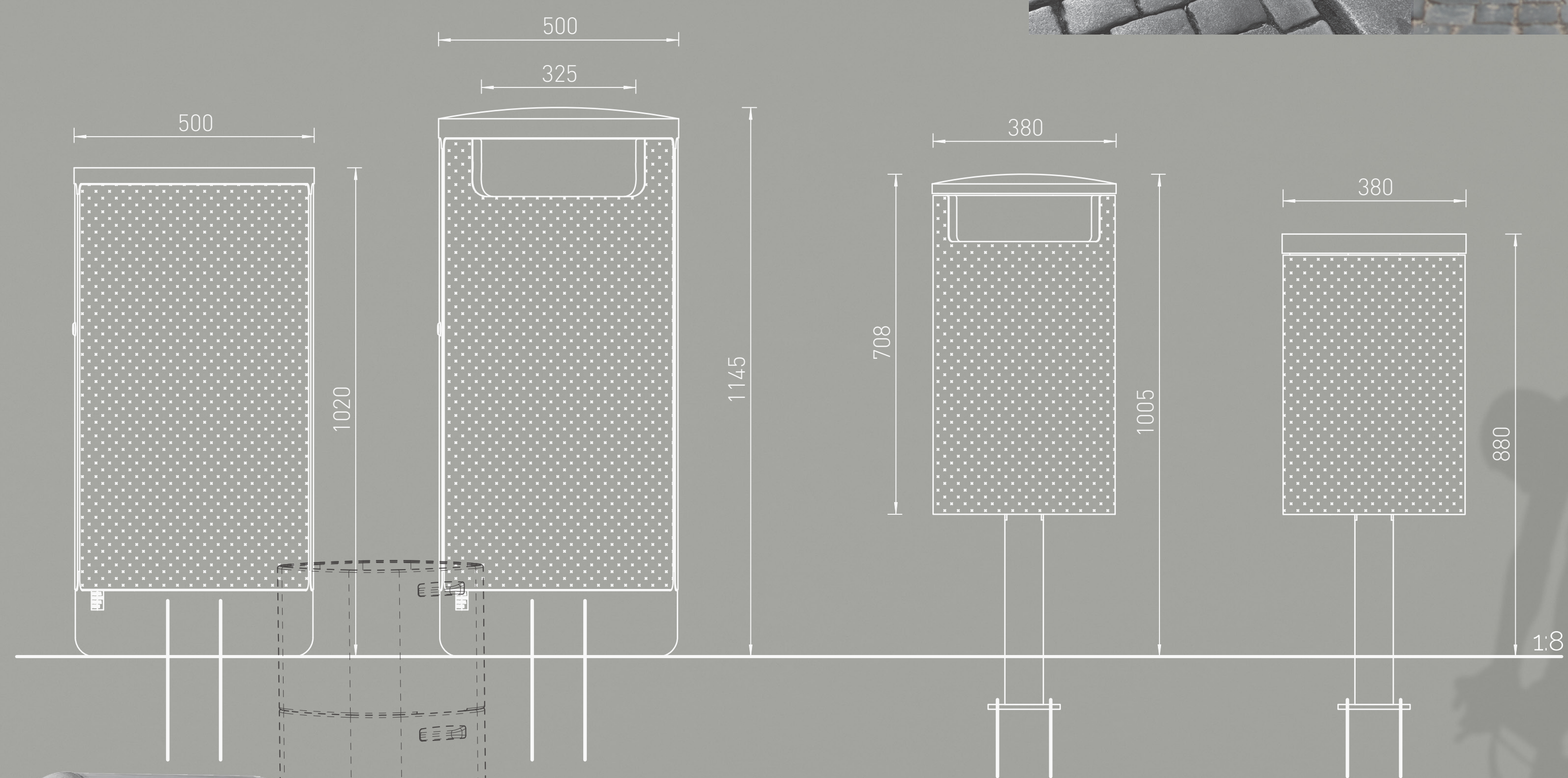
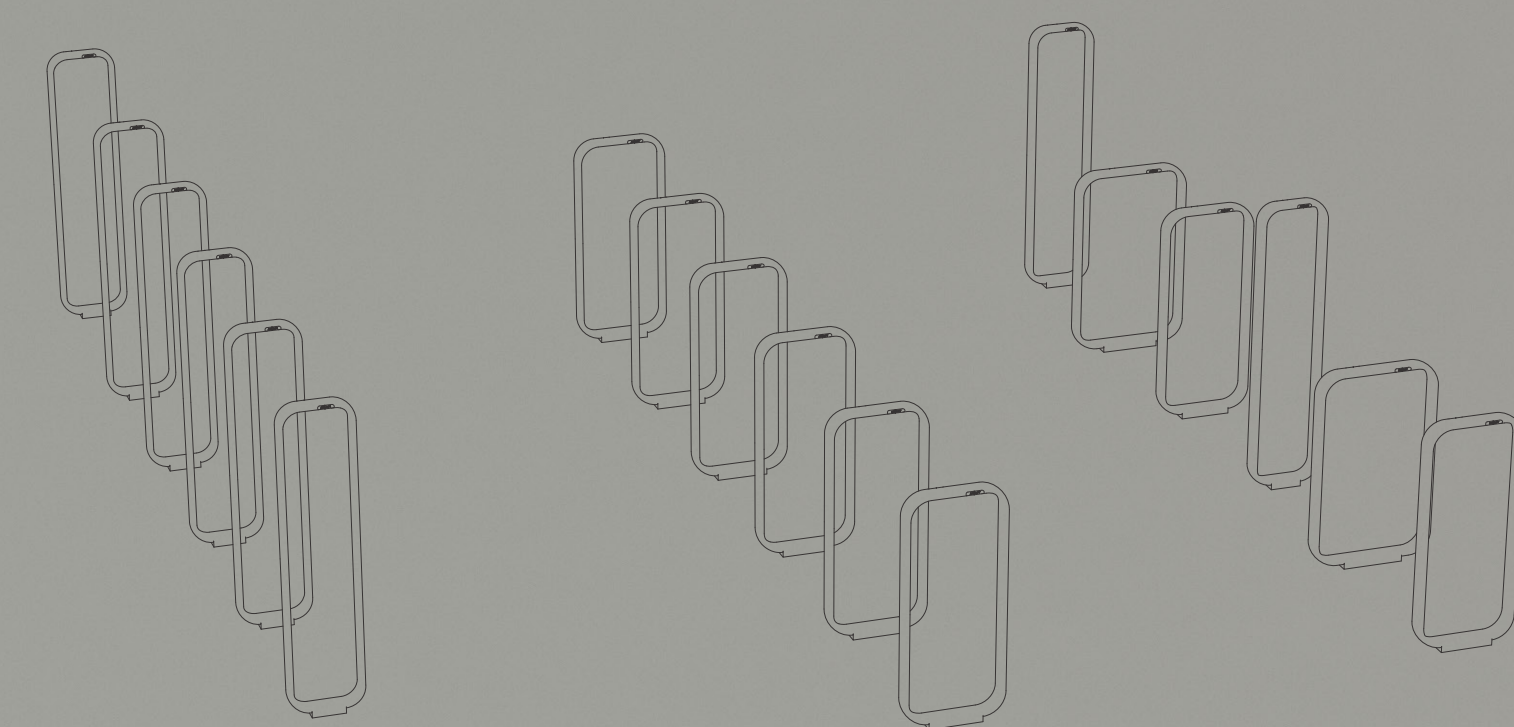

• protlačovaný plech se stejným motivem jako řada Square může být použit i jinde – například pro pražskou modifikaci inteligentních košů BigBelly

• kapacitní koš má plášť z protlačovaného hliníkového plechu, což eliminuje korozi a ztěžuje výlep plakátů. Sokl z betonu, díky němuž může ale nemusí být kotven. Horní díl z hliníkové slitiny skrývá vřazovací otvor a případně integrovaný popelník. Otvíravé dveře usnadňují vyjímání plastové nádoby, která je z logistických důvodů (skladování) stohovatelná.

• pevný horní kryt z hliníkové slitiny (odolnost, trvanlivost), tělo koše se sklápí dolů, plastová nádoba se snadno vyjímá.

• stojan ve formě zaobleného rámu je navržen ve třech variantách. Jejich kombinací můžeme vytvářet na místě instalace hravé sestavy, popřípadě můžeme použít konvenčnější jednodruhovou sestavu.

