



**POPIS NÁVRHU / DESCRIPTION OF THE DESIGN**

Čeho jsme chtěli dosáhnout?

- 1) Vytvořit design odrážející prvky typické pro město Prahu.
- 2) Vytvořit design založený na jednom základním tvaru, který zjednoduší výrobu a vytvoří vizuálně celistvou sadu.

What we wanted to achieve?

- 1) To make a design reflecting the elements characteristic for the City of Prague.
- 2) To make a design based on one fundamental shape that simplifies the manufacturing and creates a visually compact set.



PRAHA... TO JE TAKÉ ŘEKA VLTAVA / ...IT IS ALSO THE VLTAVA RIVER



PRAHA... VĚŽE, PORTÁLY, OBLOUKY / ...TOWERS, PORTALS, ARCHES



PRAHA... TO JE MĚSTO KOSTELŮ / ...IT IS A CITY OF CHURCHES

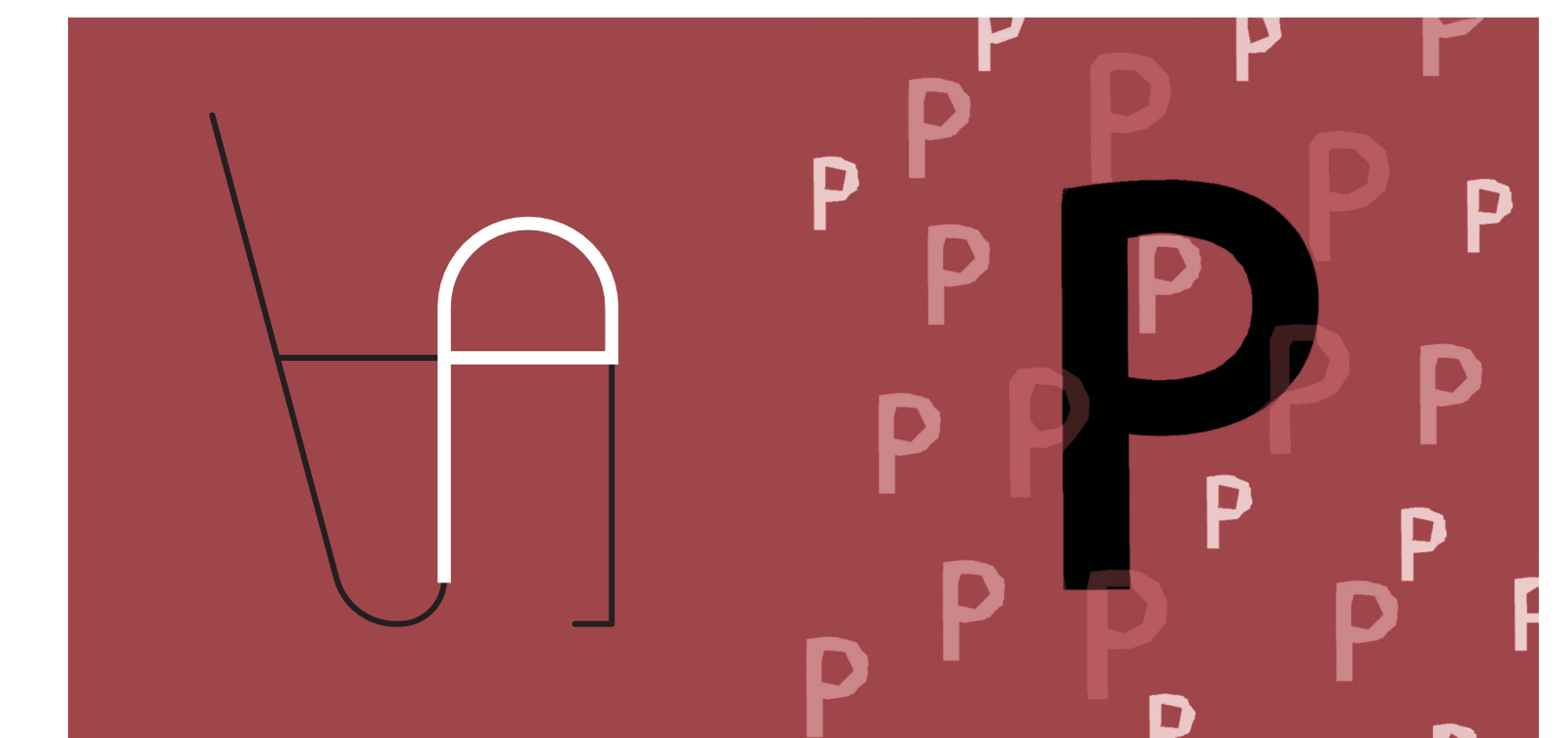

PRAHA... TO JE PŘECI PÍSMENO „P“ / ...IT IS A LETTER “P” AFTER ALL

Šíře dřevěných latí lavičky a ocelových pásů, společně se shodnými rozestupy latí na lavičce a pásů na odpadkových koších, dotvářejí jednotnou dekorativní podobu celé sady...  
/ The width of benches' wooden laths and steel belts, along with the same spacing of benches' laths and trash bins' steel belts, help to create a unified decorative look of the whole set...

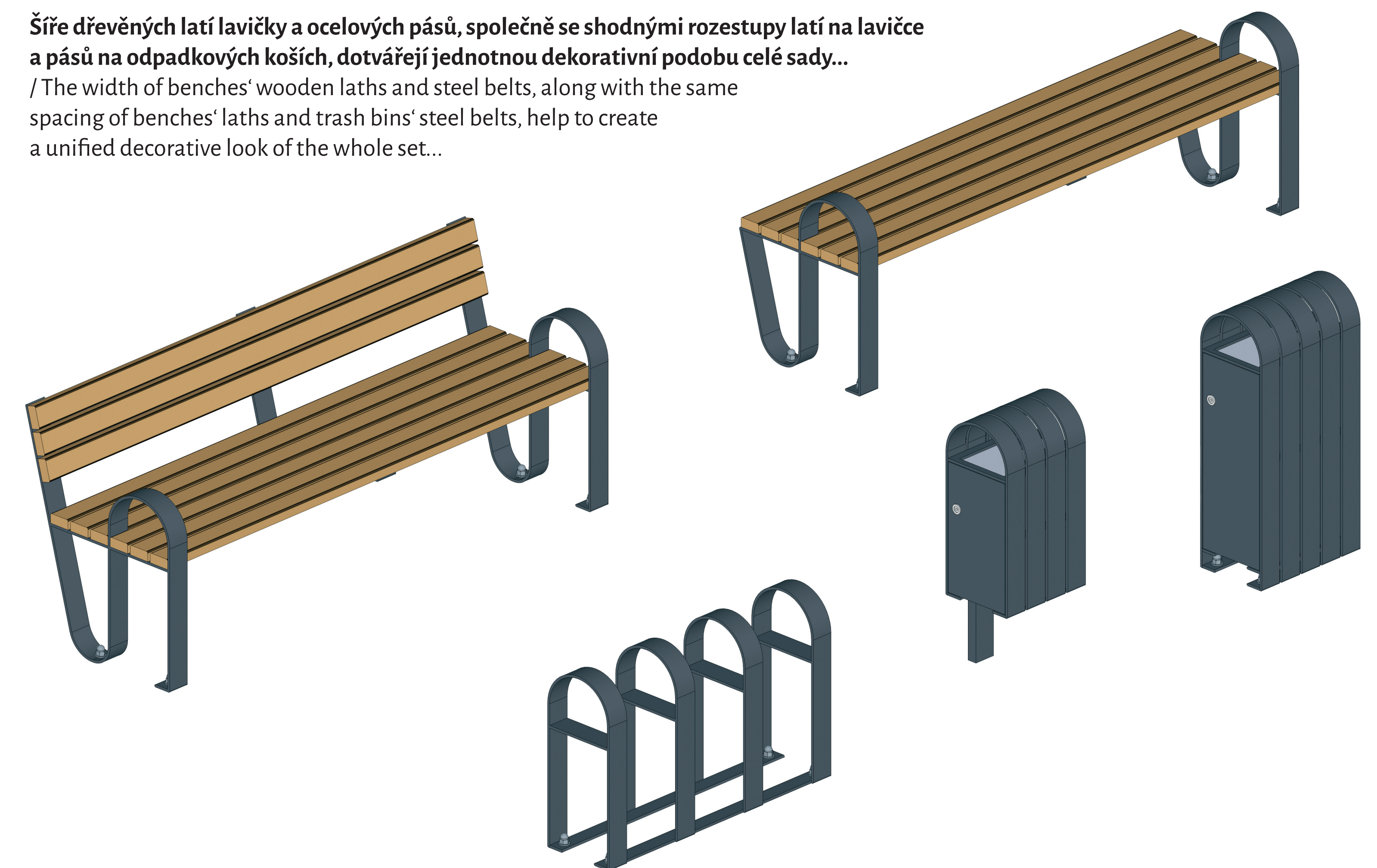

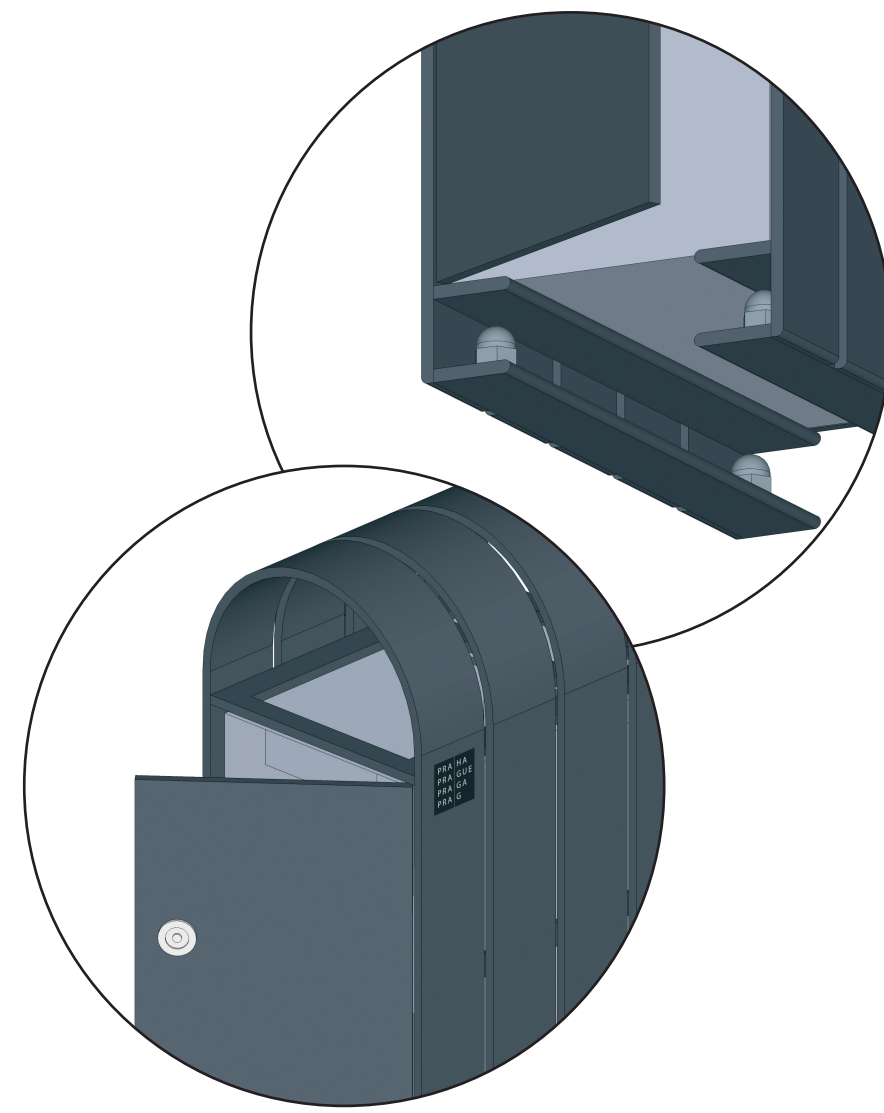

Koše mají zamykatelná dvířka pro vyjmutí odpadové nádoby a vrchní oblouky vytvářejí dostatečné krytí proti dešti a větru

/ Trash bins have a lockable door for the inner container takeout and the top arches create sufficient cover against rain and wind

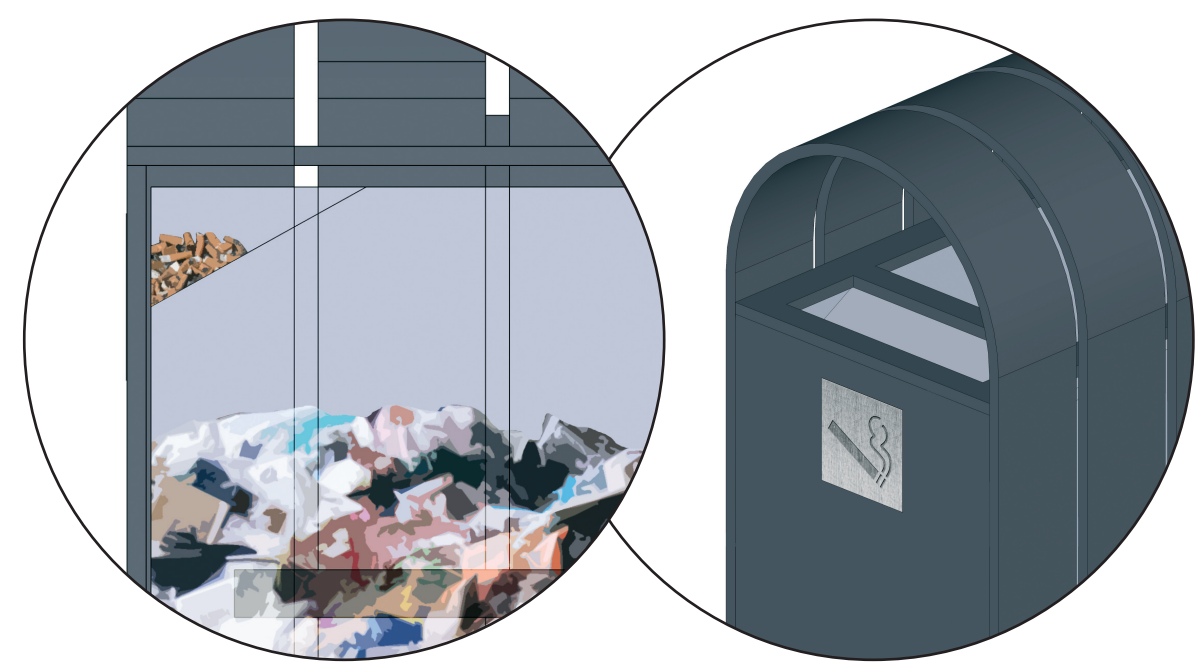

Vnitřní plechová nádoba obsahuje menší prostor pro odhazování nedopalků, které zůstávají skryté kolemjdoucím

/ The inner tin container includes smaller compartment for cigarette stubs that keeps them hidden from passers by

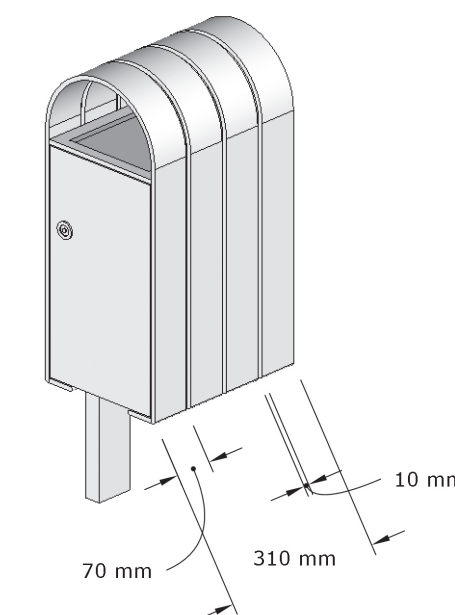
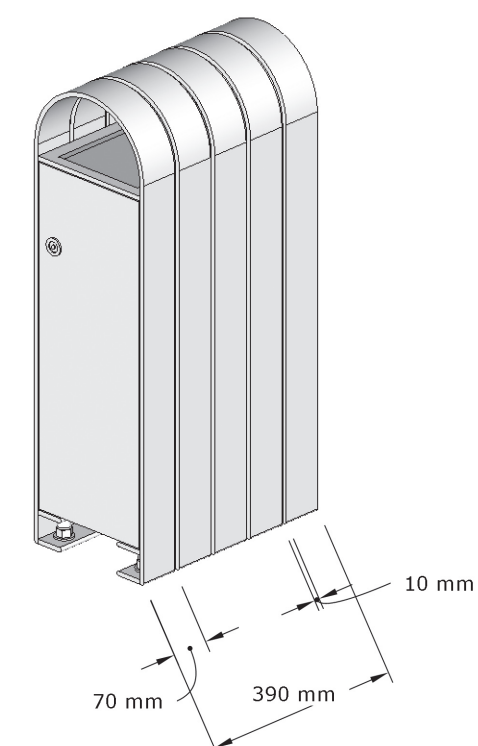

#### MATERIÁLY / MATERIALS

- Konstrukce jsou z ocelového pásu o síle 8 mm a šíři 70 mm. V prezentované podobě povrchově upravené grafitovým nátěrem; lze realizovat i v pozinkované či nerezové verzi.
- Malý koš a stojan na kola používají stejný základní tvar užitý v konstrukci lavičky. Velký koš používá ten samý tvar také, avšak ve vyšší variantě.
- Do košů je vložena vyjímatelná plechová nádoba pro sběr odpadu i nedopalků.
- Logotyp Prahy lze umístit snadno na plochu kteréhokoli z konstrukčních kovových pásů.
- Frames are made of steel belt 8 mm thick and 70 mm broad. Presented version's surface is treated with graphite coating; it is possible to manufacture it in zinc or inox version.
- The small trash bin and the bicycle stand use both the same fundamental shape used in bench construction. The big trash bin uses the same shape also, but in an extended height.
- Inside both trash bins there is a removable tin container collecting garbage and cigarette butts.
- Prague's logotype can be easily placed on a flat part of any construction steel belt.

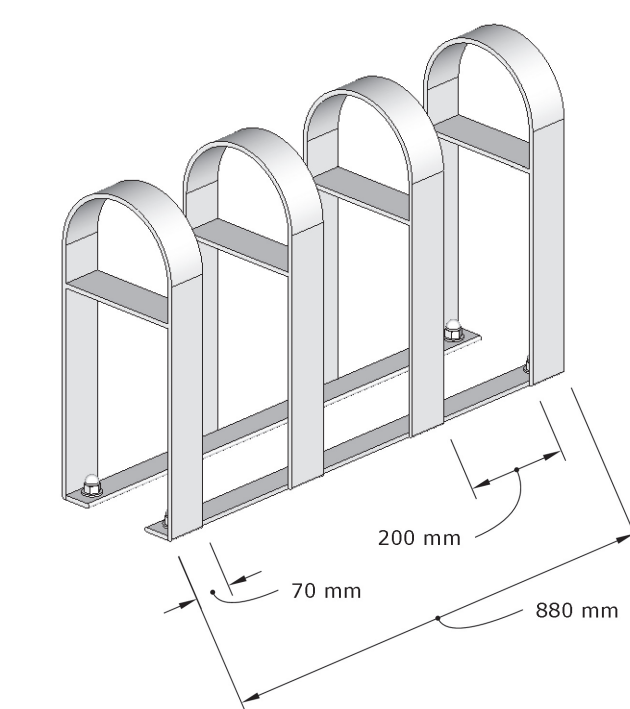
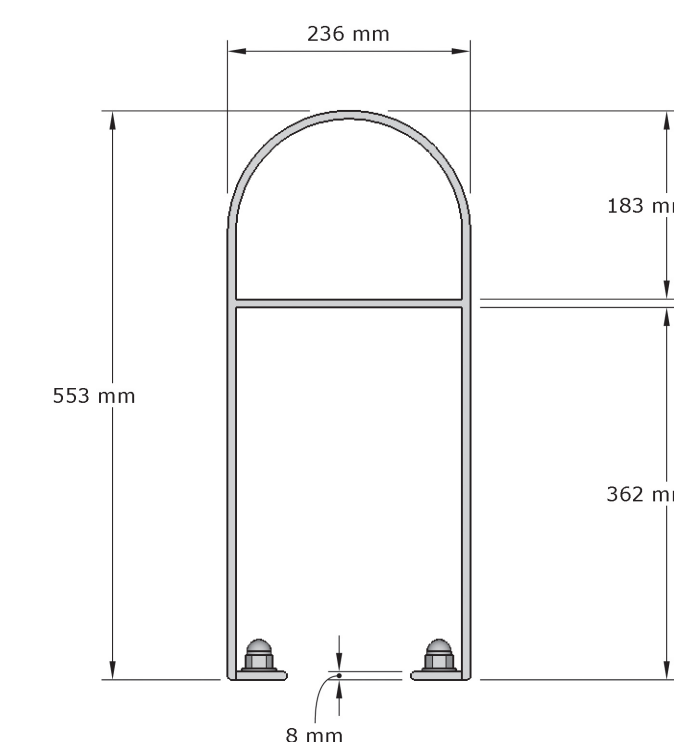
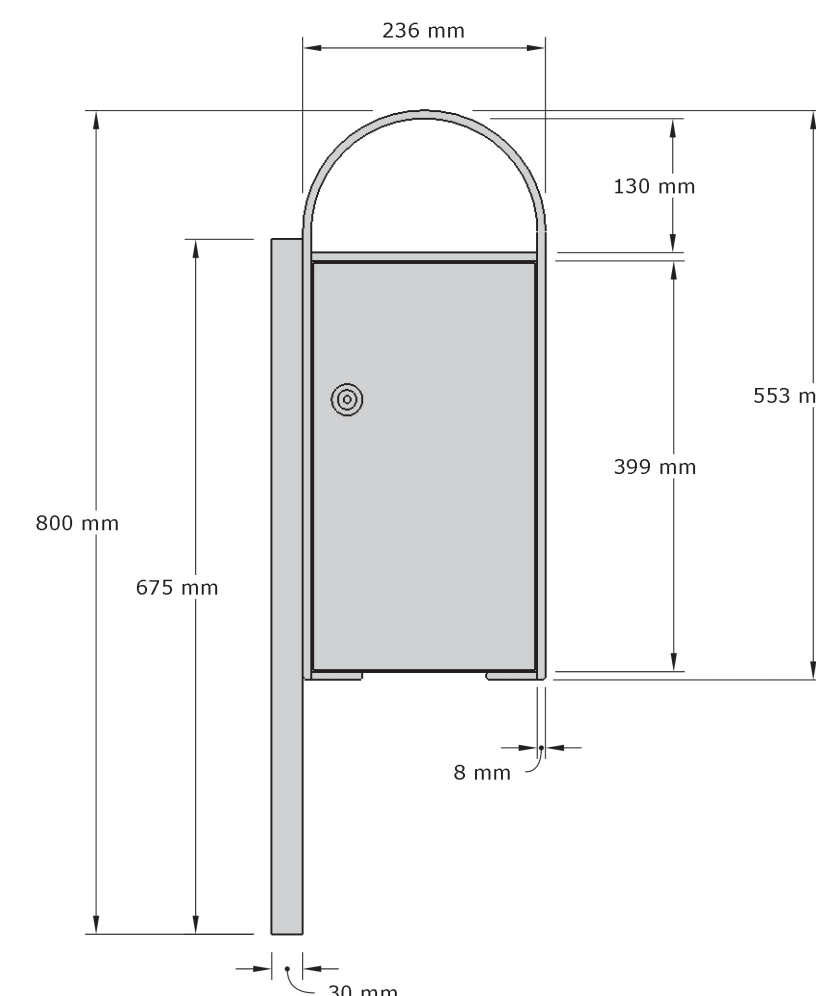
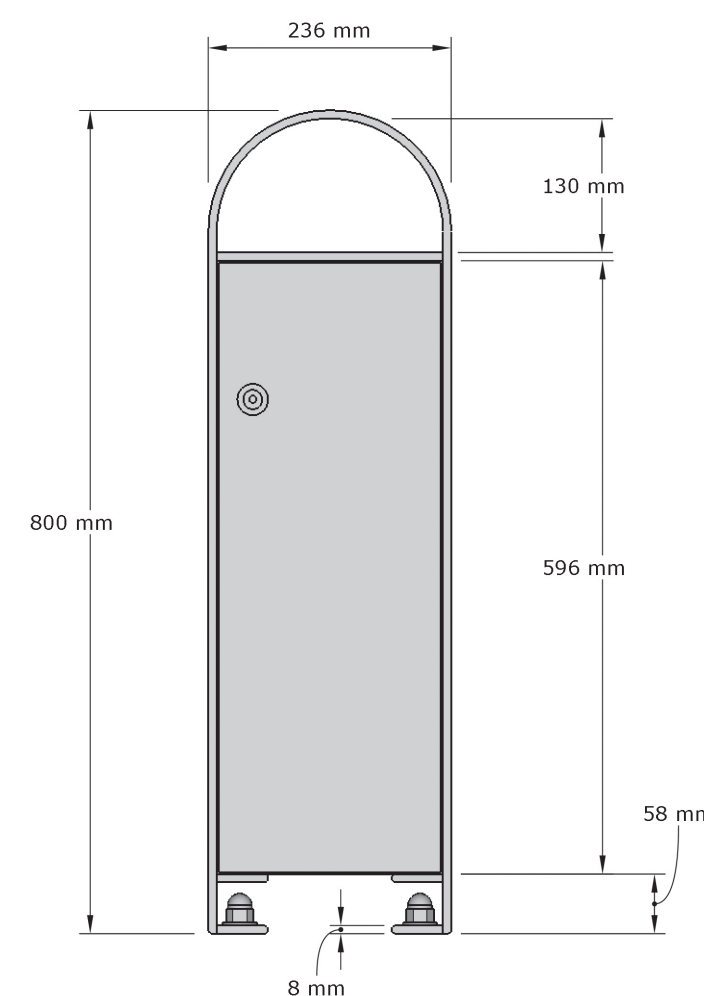

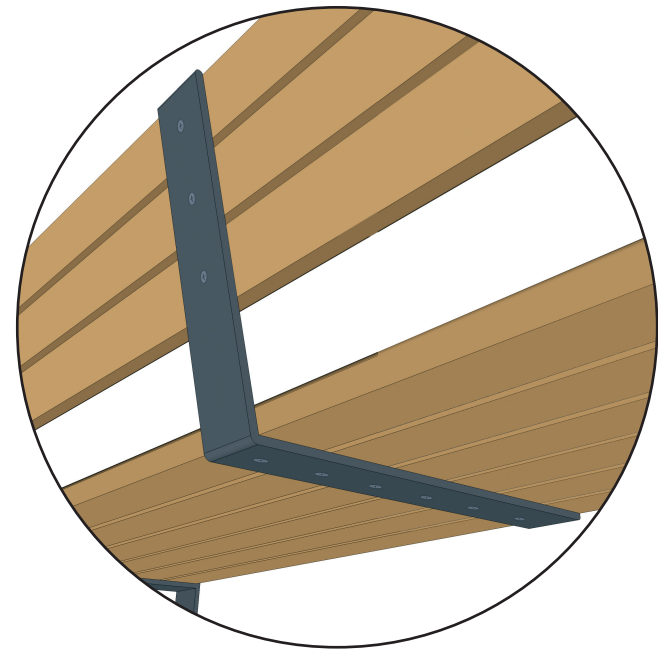

**Jednotlivé latě jsou uprostřed lavičky fixovány spodním ocelovým pásem**  
/ Laths are fixated by adding a steel belt underneath in the bench's midpoint

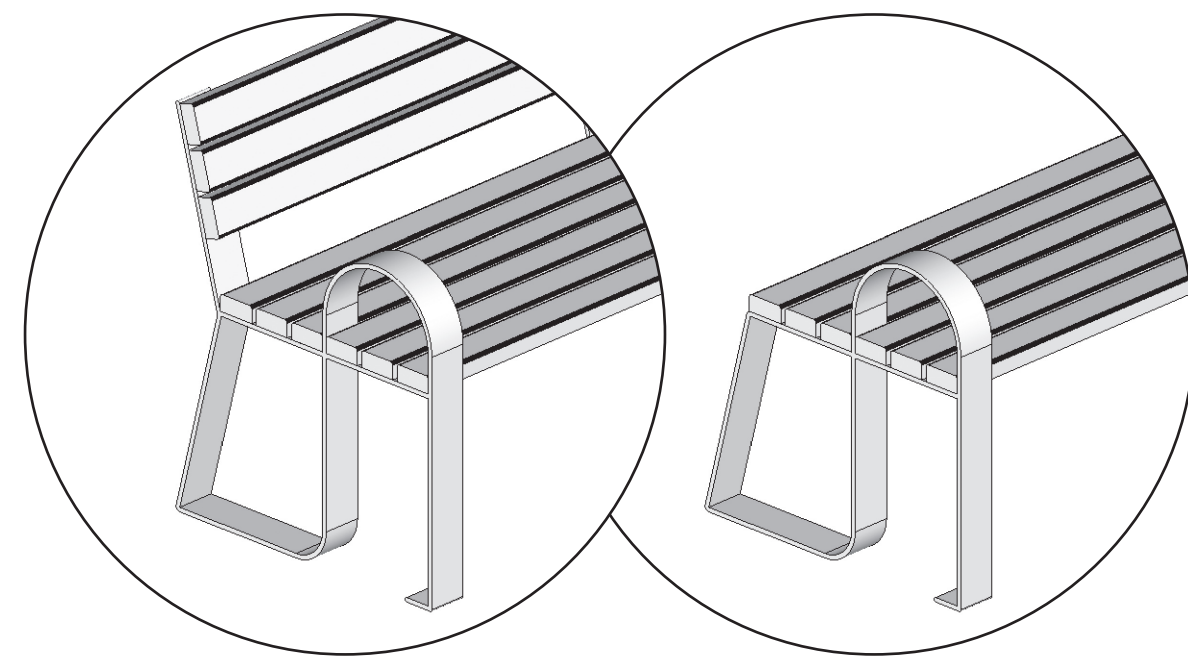

**Alternativní nekotvená lavička**  
/ Alternative non-anchored bench

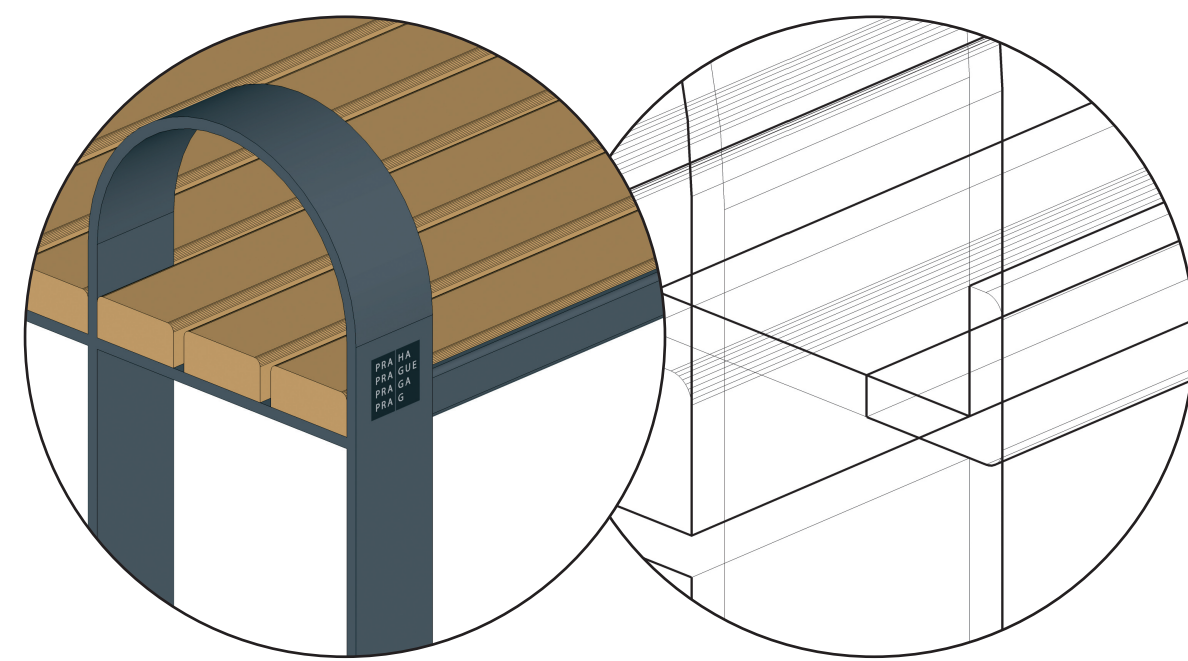

**Oblouková část nad sedákem může sloužit jako opora při vstávání z lavičky.**  
**Do prostředí s větší zátěží lze krajní latě posílit přidáním profilu ve tvaru L**  
/ Arched part above the seat can serve as a support when getting up from the bench.  
For heavy-duty environment, the outer laths can be reinforced by adding an L shaped profile

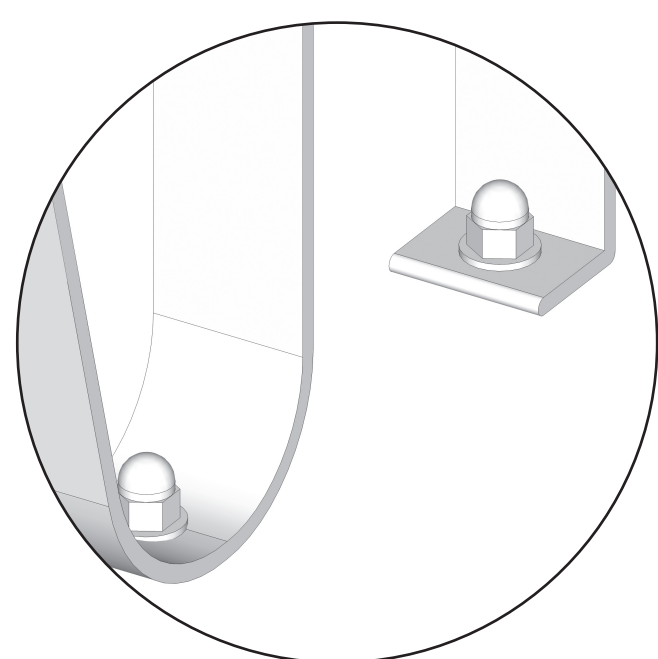

**Diskrétní ukotvení nohou**  
/ Discrete anchoring of legs



#### MATERIÁLY / MATERIALS

- Konstrukce jsou z ocelového pásu o síle 8 mm a šíři 70 mm. V prezentované podobě povrchově upravené grafitovým nátěrem; lze realizovat i v pozinkované či nerezové verzi.

- Lavičky jsou doplněny dubovými latěmi se zaoblenými vrchními hranami. Dřevo by mělo být napuštěno transparentním, vodu odpuzujícím nátěrem. Montáž latí je provedena odspodu/zezadu, aby nebyla narušena čistota vzhledu laviček.

- Logotyp Prahy lze umístit snadno na plochu kteréhokoli z konstrukčních kovových pásů.

- Frames are made of steel belt 8 mm thick and 70 mm broad. Presented version's surface is treated with graphite coating; it is possible to manufacture it in zinc or inox version.

- Benches are accompanied by oaken laths with rounded upper edges. The wood should be treated with a transparent, water repellent paint. Laths are mounted from the bottom/back to keep benches' appearance undisturbed.

- Prague's logotype can be easily placed on a flat part of any construction steel belt.

